



Quimper Cornouaille Développement

Schéma d'accueil et  
d'aménagement d'aires de  
camping-cars sur la Cornouaille

Restitution finale

COPIL 22 Octobre 2021



ATELIER  
d'architecture  
Nathalie  
LESPIAUCQ

Architecture . Paysage  
Ingénierie touristique



# PROGRESSION





A

FONDAMENTAUX DE L'ÉTUDE

B

DES CHOIX À FAIRE

C

CONSEILS TECHNIQUES POUR AMÉNAGER

## principes généraux du schéma

### OFFRIR UN ACCUEIL DE QUALITÉ

à l'image de la Cornouaille

### SUPPRIMER LES STATIONNEMENTS ANARCHIQUES

pour préserver l'environnement, les paysages, la qualité de vie des résidents comme des touristes

### MAINTENIR LA CAPACITÉ D'ACCUEIL

en sélectionnant des lieux de stationnement et de séjour bien adaptés

## La stratégie du schéma

**A**

STRUCTURER ET HARMONISER L'ACCUEIL TOUTE L'ANNÉE

**B**

GARANTIR UNE DIFFÉRENTIATION HARMONIEUSE DU LITTORAL

**C**

CATALYSER DES INTENTIONS TOURISTIQUES DE LA DESTINATION

## Cohérence entre besoins et impératifs

### — VOLUME DE STATIONNEMENT —

	ACTUELS		SCHÉMA	
	nb de lieux	nb de places	nb de lieux	nb de places
Cap Sizun	71	383	42	428
Concarneau Cornouaille Agglo.	71	512	45	455
Douarnenez Co	22	112	16	144
Haut Pays Bigouden	16	115	21	194
Pays Bigouden Sud	69	532	39	460
Pays Fouesnantais	60	499	29	420
Quimper Bretagne Occidentale	22	127	20	231
<b>TOTAL</b>	<b>331</b>	<b>2280</b>	<b>212</b>	<b>2332</b>



# Les besoins immédiats

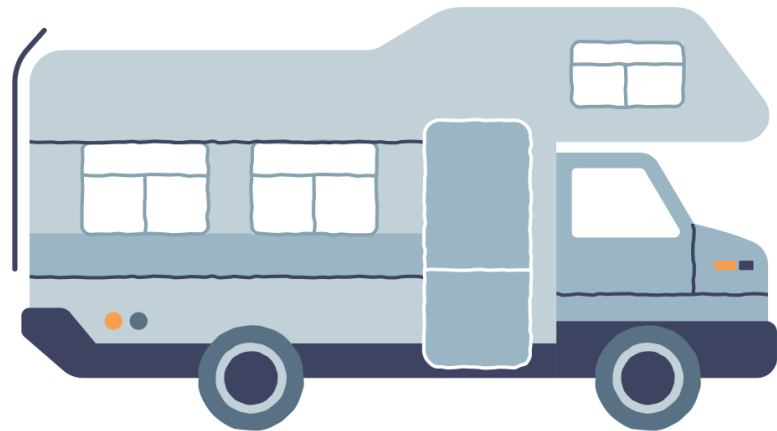

Taille médiane = 7m

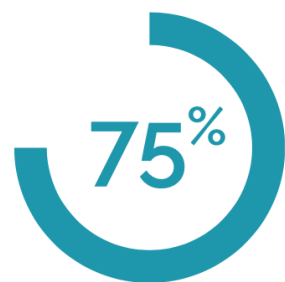

du parc de  
véhicules

## Les usages émergents



# Typologie de l'organisation de l'accueil

## ACCUEIL STRATÉGIQUE



**Captage des flux**  
En retrait par rapport  
aux sites très  
fréquentés  
Liaison par modes doux

■■■■■ **Capacité conséquente 10 à 50 places**

- 1 à 3 nuits (selon les lieux)
- Ouvert toute l'année
- Différents niveaux de services possibles
  - Facilité de complémentarité avec d'autres usages
- 5 à 12 € la nuit

## CŒUR URBAIN



**Petite capacité**  
Étape en synergie  
avec la vie locale :  
commerces, services,  
visites...

■■■■■ **Petite capacité <= 10 places**

- 1 nuit
- Ouvert toute l'année
- Proche patrimoine bâti (même isolé)
  - Inséré dans le tissu urbain
  - Pas de service (ou seulement un point d'eau)
- 0 à 5 € la nuit

## ÉTAPE VERTE



**Petite capacité**  
Étape au calme

■■■■■ **Petite capacité <= 6 places**

- 1 à 2 nuits
- Ouverture Mai à Octobre
- Dominante rurale (entrée de bourg, secteurs loisirs/équipements sportifs, accès voies vertes...)
  - Vidange/point d'eau
  - Accueil vélos en transit
- 0 à 5 € la nuit

## CAMP GLISSE



**Accueil des surfeurs et  
kite-surfeurs (interdit  
sur le trait de côte)**  
**Ambiance**  
**Communauté surf**

■■■■■ **Capacité moyenne 5 à 15 places**

- 1 à 3 nuits
- Ouvert toute l'année
- Pas d'emplacements définis
  - Un espace technique-détente (séchage, barbecue, abri...)
  - Sanitaires : WC, douches, point d'eau
  - Accueil vélos en transit
- 5 à 10 € la nuit

## ENTRÉE CAMPING/CAMPING



**Différenciation et  
diversification de  
l'offre camping : tarifs,  
périodes, services**

■■■■■ **Toutes capacités**

- 1 nuit (hors enceinte – sans limite dedans)
- Période d'ouverture élargie
- Adaptation du stationnement et du type de séjour aux spécificités camping-cars
  - Accès aux services du camping selon la politique commerciale de l'exploitant
  - Vidange si pas de service dans un rayon de 5 km
- Tarif 30 % inférieur à celui du camping (zone ext.)

## BANDE LITTORALE



**Maintien temporaire  
des stationnements  
nocturnes**  
**Valorisation des lieux**

■■■■■ **Capacité très variable 5 à 40 places**

- 1 nuit
- Ouvert toute l'année (sauf contrainte environnementale, sécuritaire...)
- Emplacements spécifiques camping-cars
  - Aucun service
- Gratuit - paiement envisageable pour la nuit

## STATIONNEMENT DE JOUR



**Dans le cadre de  
la répartition du  
stationnement littoral  
et de vallée**  
**Des lieux de  
stationnement pour les  
grands véhicules**

■■■■■ **Capacité moyenne 2 à 20 places**

- Interdit la nuit
- Ouvert toute l'année (sauf contrainte spéciale du site)
- Emplacements spécifiques camping-cars
  - Aucun service
- Tarif en fonction des autres véhicules

**104**  
sites d'accueil  
en projet

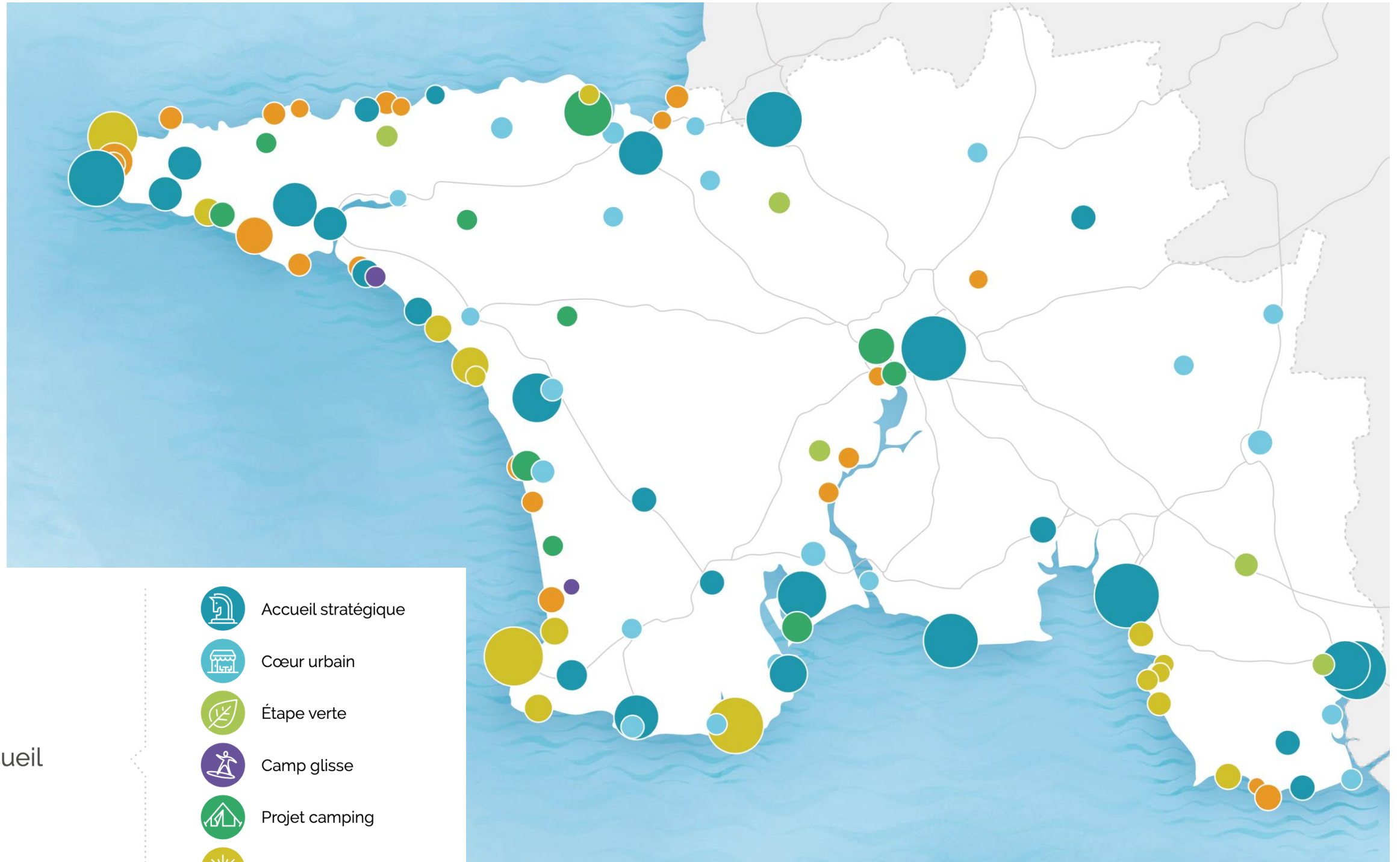



## ACTIONS TOURISTIQUES : 3 AXES MAJEURS

### AFFICHER UNE OFFRE STRUCTURÉE

- Où ?
- Combien de places ?
- Ouvert / Fermé ?
- Tarifs ?

#### ... avec les règles de base :

- Stationnement (stationner n'est pas camper)
- Hauteur de vue (A plus de 150 cm... on ne voit plus devant soi)
- Bruit (dehors, on entend tout)

### ORGANISER UN ACCUEIL QUI FAVORISE L'IMMERSION EN CORNOUAILLE

#### informations / Conseils / Assistance...

- Les visites astucieuses
- Les cheminements doux
- Les bons plans pour les sites phares
- Organiser la commercialisation

### MENER DES ACTIONS TRANSVERSALES À L'ÉCHELLE DE LA CORNOUAILLE

- **Observation**
- **Médiation**
- **Presse**
- **Supports**



A

FONDAMENTAUX DE L'ÉTUDE



B

DES CHOIX À FAIRE

C

CONSEILS TECHNIQUES POUR AMÉNAGER

## contexte réglementaire de stationnement en fonction des typologies retenues

 Camping	 Parking	 Camping déclaré	Commentaires
<b>ACCUEIL STRATÉGIQUE</b>			<p>Le statut de camping est mieux adapté mais le choix est fonction :</p> <ul style="list-style-type: none"><li>• du droit du sol (peut-on aménager un camping ou pas ?),</li><li>• de l'objectif du MO (Installation avec déballage ou non),</li><li>• du parti d'aménagement.</li></ul>
<b>ENTRÉE DE CAMPING CAMPING</b>			<ul style="list-style-type: none"><li>• Camping dans le périmètre du camping</li><li>• Parking hors du périmètre (mais pas de déballage)</li></ul>
<b>CAMP GLISSE</b>			<p>Le statut de camping ou camping déclaré est mieux adapté mais :</p> <ul style="list-style-type: none"><li>• le parking est à envisager si le camping n'est pas autorisé,</li><li>• le parking n'autorise pas le déballage – des équipements de rangement seront nécessaires,</li><li>• il sera difficile de faire respecter la règle du « non-déballage ».</li></ul>
<b>CŒUR URBAIN</b>			<p>Le statut de parking garantit l'interdiction de déballage et s'adapte mieux aux secteurs habités.</p>
<b>ÉTAPE VERTE</b>			<p>Le statut de camping déclaré convient parfaitement au confort d'une petite unité de 6 emplacements maxi (déballage autorisé).</p>
<b>BANDE LITTORALE</b>			<p>Par essence, un parking</p>
<b>STATION- NEMENT DE JOUR</b>			<p>Un parking interdit de stationnement la nuit. L'interdiction porte sur l'ensemble des véhicules.</p>

# comment construire sa tarification ?

	Tarif suggéré	Tarif retenu
Stationnement «sec» sans service	0 €	----- €
		+
Stationnement sur un site très prisé	0 à 5 €	----- €
		+
Avitaillement	2 à 5 €	----- €
		+
Réservation	2 à 5 €	----- €
		+
Stationnement dans un complexe touristique sécurisé, gardienné avec emplacements paysagers et animations	5 à 10 €	----- €
		=
		<b>Tarif total retenu : ----- €</b>

# quel mode d'exploitation retenir ?

TYPE DE SERVICES

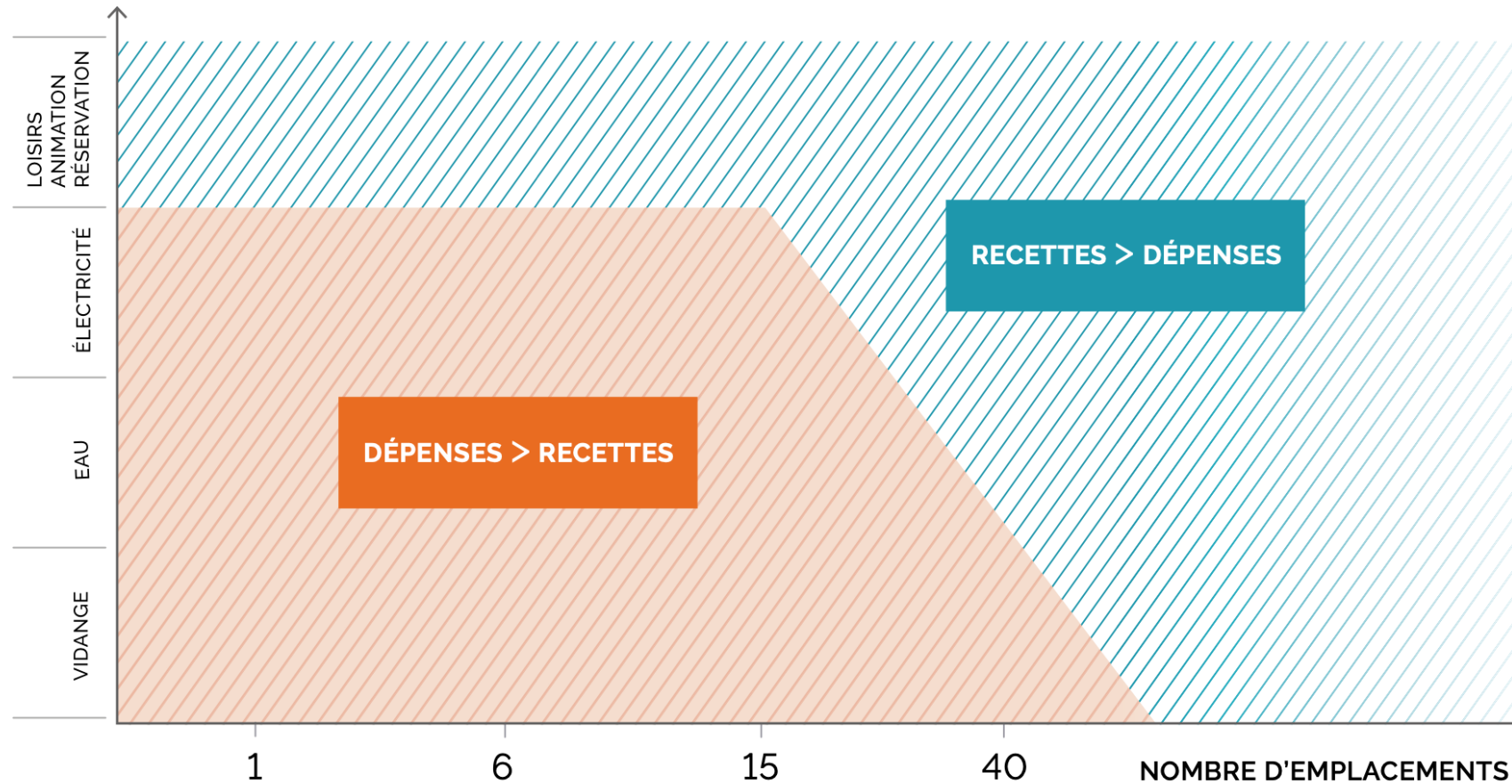

## Exploitation déficitaire

DÉPENSES > RECETTES

### Exploitation publique

L'exploitation est assurée en régie directe avec le budget de la collectivité qui compense le déficit.

### Exploitation privée

L'exploitation d'un équipement déficitaire peut être assurée par une société privée pour son propre compte si la fréquentation de l'aire apporte une augmentation du chiffre d'affaires pour une activité connexe (restaurant, commerce, visites, activités sportives...).

## Exploitation bénéficiaire

RECETTES > DÉPENSES

### Délégation de service public

*si l'exploitation n'est pas assurée en régie directe.*

La collectivité peut déléguer l'exploitation de l'aire. La DSP est recommandée pour garantir contractuellement les niveaux de service avec le délégataire ainsi que les périodes de fonctionnement et les tarifs.

### Exploitation privée

Selon le montage juridique le mieux adapté.

# dispositions conformes au code de la route

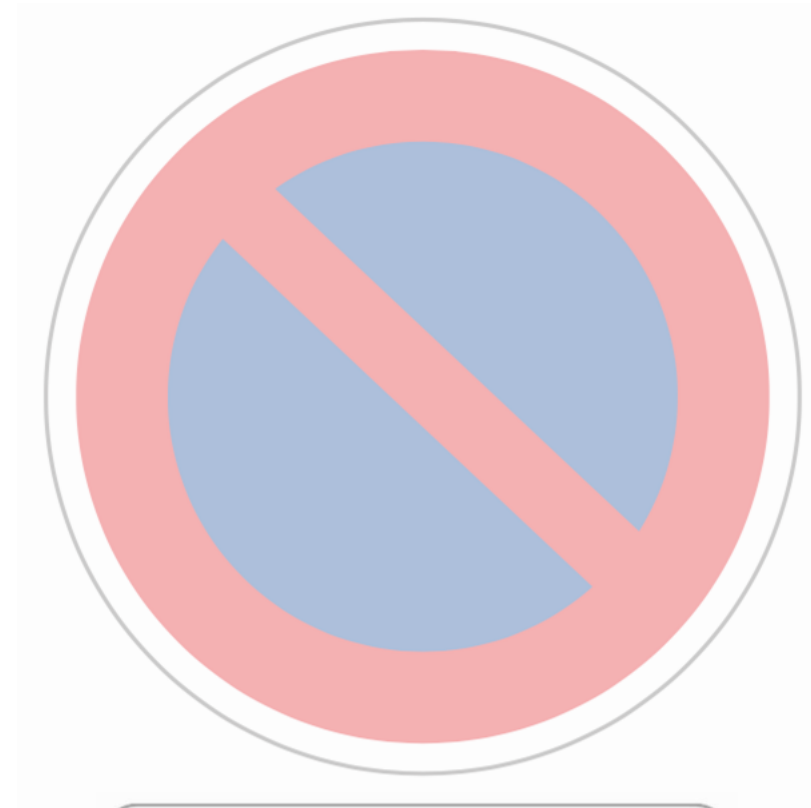
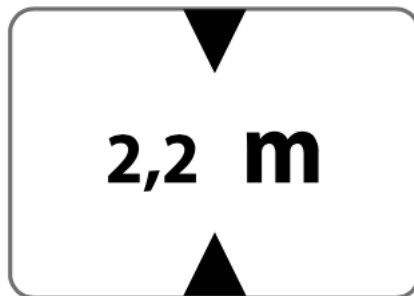
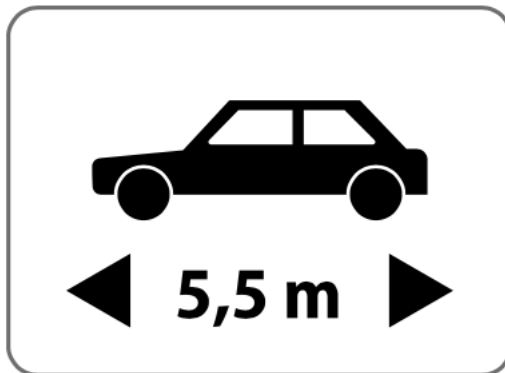

CAMPING CARS





*Ces panneaux n'existent pas.*

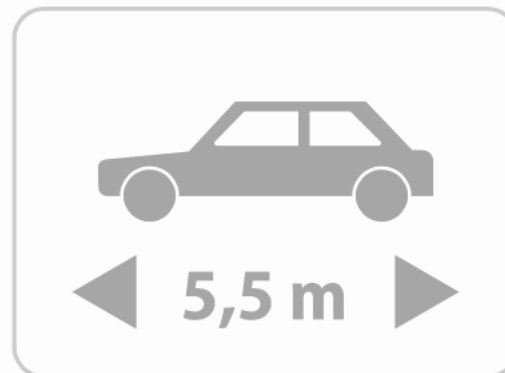

**CAMPING CARS**



## Aire de stationnement pour camping-cars

La commune de Sassenage est ravie de vous accueillir sur son territoire et de vous faire découvrir les richesses de son patrimoine touristique et naturel.

L'Office de tourisme est à votre disposition pour vous informer et vous documenter afin de vous permettre de passer un excellent séjour en terre sassenageoise !

We are delighted to open up both our cultural and natural heritage as we welcome you in Sassenage. The tourist information office is at your disposal to inform you so that your stay on our land is as pleasant as possible !

The map displays the town of Sassenage with a designated area for camping-cars marked with a red circle and labeled 'Vous êtes ici'. Landmarks include 'Caves', 'Le Bourg', 'Château de Sassenage', 'Office de Tourisme', 'Château de Sassenage', and 'Grotte «Les Caves» de Sassenage'. A legend in the bottom left corner provides contact information for the Office de Tourisme (04 38 82 12 04) and the Grotte «Les Caves» de Sassenage (04 78 27 55 37). Logos for 'TOURISME SASSENAGE' and 'Sassenage' are at the bottom.



### CAMPING-CARISTES

La ville de **LIMOUX** vous offre gratuitement cet emplacement paysager.

En retour nous comptons sur vous pour faire travailler le commerce local.

Le Maire







A

FONDAMENTAUX DE L'ÉTUDE

B

DES CHOIX À FAIRE

C

CONSEILS TECHNIQUES POUR AMÉNAGER

## La méthode

- Réaliser une analyse paysagère du site
- Elaborer un programme
- Vérifier l'adéquation entre programme et capacités financières de la commune
- Ajuster si nécessaire
- Veiller à l'insertion du projet dans le site et les connections avec les lieux de vie de la commune
- Evaluer l'ensemble
- Consulter les différents services en préalable
  
- Déposer les demandes d'autorisation

### **EVITER DE RETENIR UN SITE PAR DEFAULT**

- La collectivité peut conduire cette réflexion préalable
- Un maître d'œuvre (architecte, paysagiste, urbaniste) peut intervenir en phase préliminaire et aider la collectivité en AMO

Parfois la volonté de faire des élus, d'un prestataire, ou l'opportunité d'un site en cours de reconversion, ... accélèrent le processus.

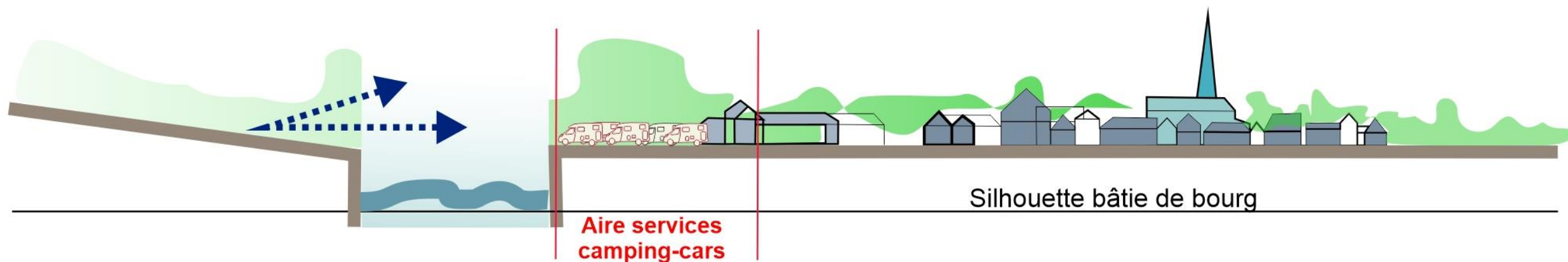

Grand paysage : Conserver les points de vue majeurs ouverts

→ Veiller à ne pas banaliser une silhouette bâtie par un alignement de véhicules au premier plan d'un port, d'un bras de mer, d'une rivière etc..

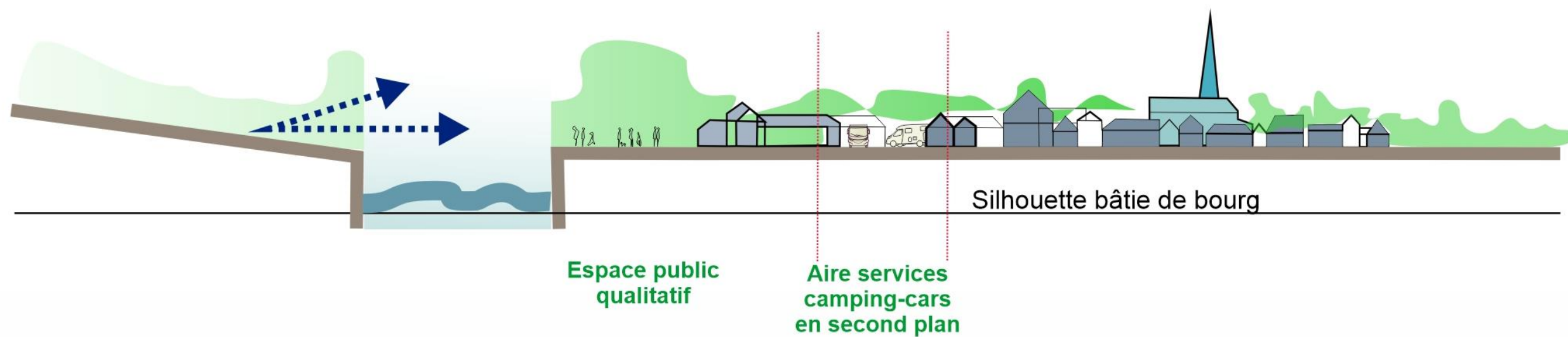

# Le projet

## Analyse paysagère

---

### Les questions à poser

- La visibilité depuis l'accès
- La forme de la parcelle
- Observer les plantations sur site
- Repérer les co-visibilités,
- Veiller à porter un regard en vue proche, semi-lointaine, en vue lointaine.
- Evaluer et privilégier un ou des éléments naturels valorisants pour l'utilisateur de l'aire, qui est sensible aux espaces naturels, et la liberté qu'elle lui procure.



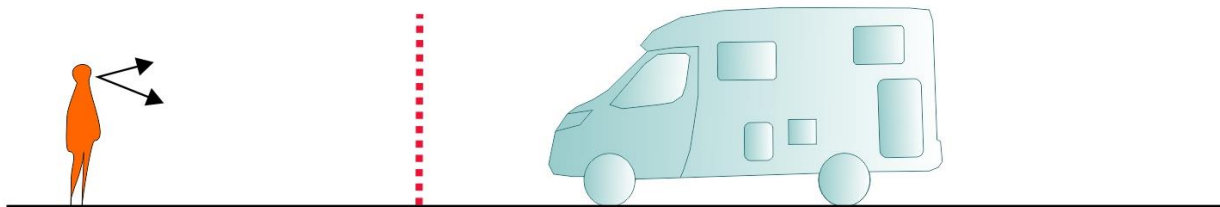

S'interroger systématiquement sur la qualité de la vue frontale offerte à l'observateur, générée par l'implantation d'une aire de services ou d'un parking. En vue proche, en vue lointaine

Vues proches depuis une route, un équipement public, un quartier ...

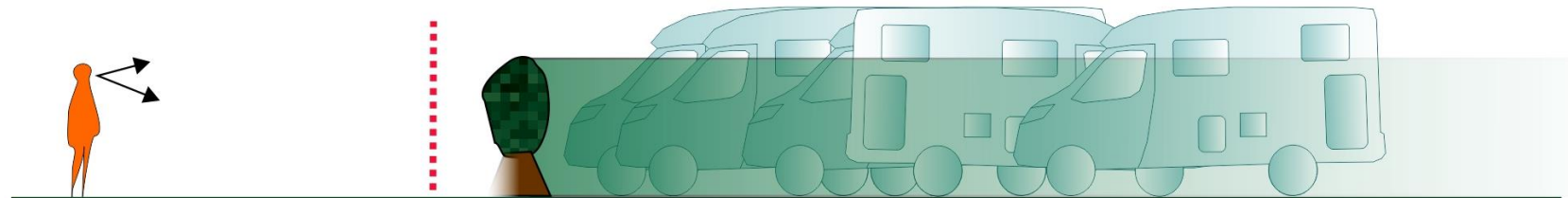

Eviter les clôtures opacifiantes ou plantations de haies monospécifiques  
Effet de rupture garanti dans le paysage environnant

**Planter une haie vive, arborée si possible, Si nécessaire la clôture est discrète, grillagée, hr maxi 1.80m, pour compléter l'ensemble qui doit conserver un aspect naturel**

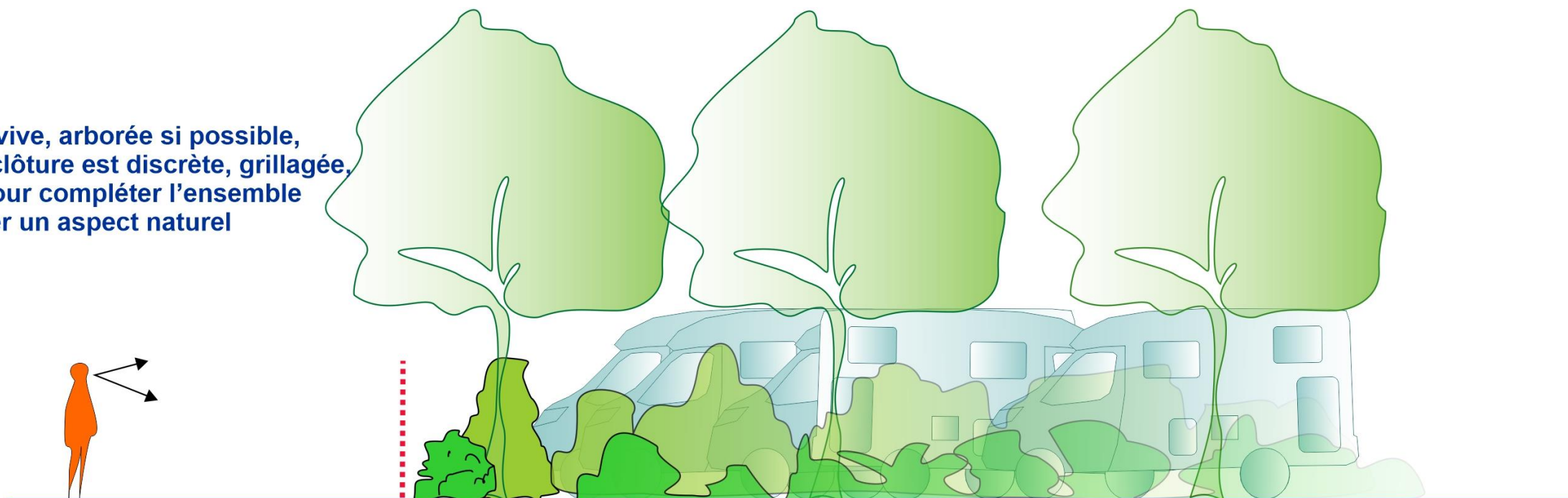

# Le projet

## Elaboration du programme

---

Le choix du site est stratégique,  
la définition du programme l'est tout autant.

- Définir le contenu du programme
- Bien considérer le site et les travaux qui seront nécessaires, à mettre en perspective au regard des capacités financières et techniques de la collectivité
- Eviter de copier-coller tel ou tel schéma vu ou réalisé ailleurs , chaque site est singulier et offre matière à exploiter, inventer, faire découvrir, l'essentiel est de trouver l'adéquation entre le lieu, le projet et le budget
- Penser global, se projeter à 5 ans, à 10 ans, selon les préconisations des documents d'urbanisme
- Prendre conseil auprès des CAUE, ABF, Conservatoire du littoral, DDT, architectes et paysagistes conseils de l'Etat etc.. avant d'engager des demandes d'autorisation de travaux

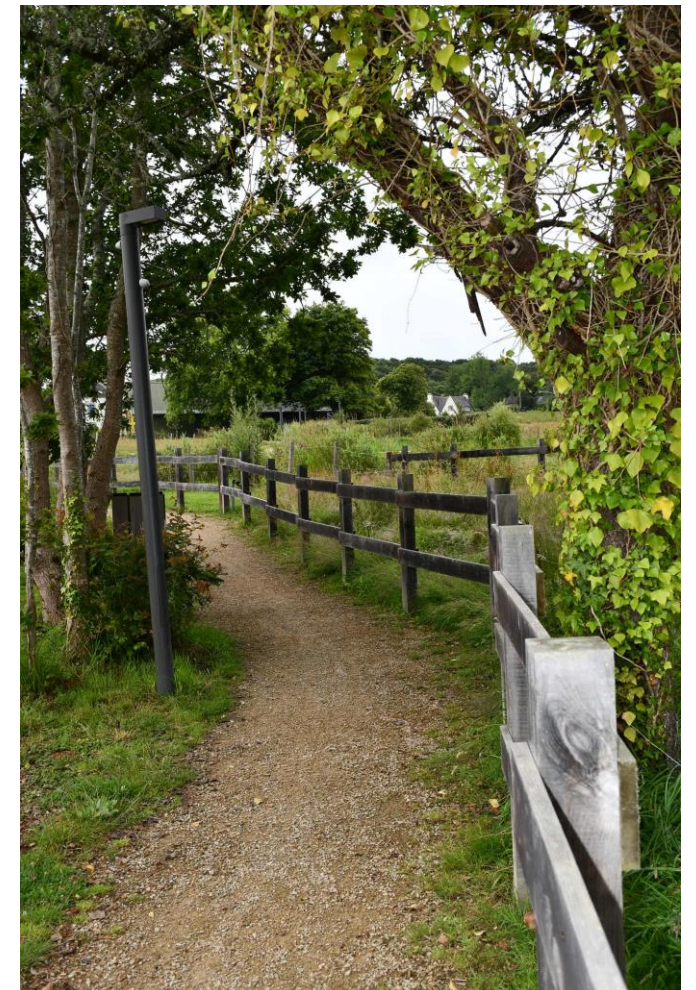

## Le projet Insertion paysagère



L'insertion paysagère ne peut pas se résumer à une liste d'essences de végétaux à préconiser ou la définition de quelques principes généraux.

Chaque cas est unique et devra faire appel à une réflexion fine, au cas par cas, sur site.

Un bon programme fait un bon projet.

## Une analyse paysagère bien réalisée facilite l'insertion du projet

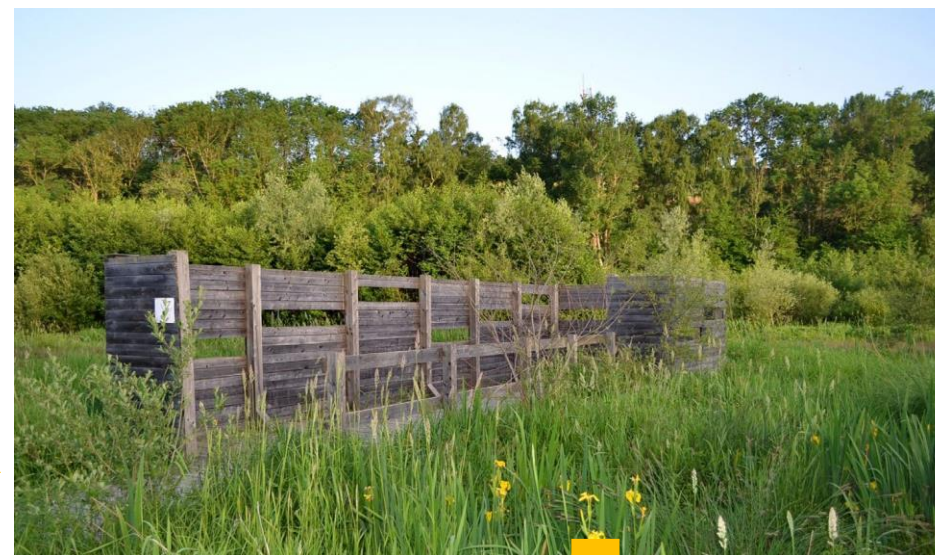

Une opération totalement réussie et intégrée qui fait référence en matière d'insertion paysagère. Les camping caristes peuvent voir sans être trop vus.

*Observer, comprendre et s'appuyer sur le contexte environnant pour aménager et qualifier*

Quelques années plus tard, l'aire de camping-cars existante en limite de ce lieu renaturé, a fait l'objet de travaux d'extension.

Avec beaucoup de finesse, le concepteur a travaillé la clôture bois en totale cohérence avec la zone humide.

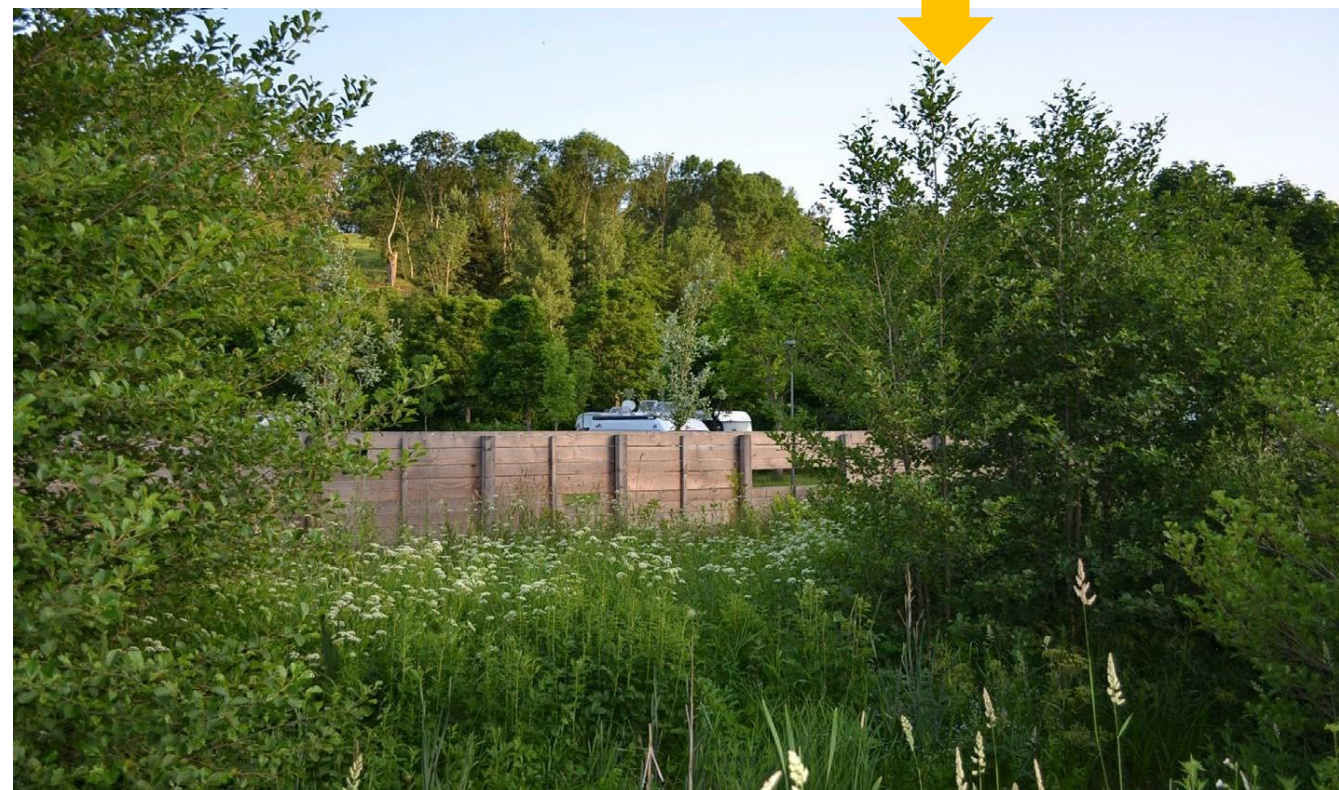



# Le projet

## Insertion paysagère

### Le rôle du végétal

- **Apporter du confort** aux usagers camping-caristes : ombrage, rafraichissement, brise-vent,
- **Structurer** l'espace nouvellement créé et **intégrer** un aménagement dans la continuité de l'espace public existant,
- **Absorber** des vues peu qualifiantes sur des alignements de véhicules au même titre que pour tout parking pour véhicules légers,
- Contribuer au **maintien et la préservation de la biodiversité** : corridor vert, trames vertes et bleues dans une logique de verdissement et d'amélioration du cadre de vie des habitants.
- Et cela même si le camping-cariste demande peu pour payer moins.

→ Quelque soit le type d'aménagement réalisé sur l'espace public, c'est **la qualification et la valorisation du bien commun : le paysage local, qui est en jeu.**



Sur un même site, diversité d'une haie vive et champêtre dans les volumes, les couleurs et les essences, face à un mur végétal d'une plus grande monotonie.



Succession de 2 plans de lecture plantés qui qualifient la vue et font oublier le parking. La flèche du clocher à l'arrière plan renseigne sur la présence du village . L'intégration de quelques camping-cars à cet endroit va modifier cet équilibre et justifiera après observation sur site, d'un ajustement des plantations. Le Juch

Le camping cars est presque absorbé par le merlon planté. Le principe est efficace. La linéarité et la monospécificité de la haie génèrent un effet assez artificiel, souligné par la présence de la bâche en pied de talus. Plouhinec





En complément du végétal, les murets jouent leur rôle de protection visuelle tout en délimitant des secteurs stationnés. Les lignes du paysage créées respectent les ondulations du site, le végétal qui recouvre les murets adouci les lignes. Pointe du Raz

## Les principes

**Recenser les essences adaptées au littoral et techniques locales pour s'accorder avec le contexte environnant**, qui va différer du littoral vers l'intérieur des terres, dans les milieux humides ou zones plus ventées et donc asséchées, etc...

C'est l'adéquation entre la nature du sol et le type de végétaux qui garantit le bon développement et la vivacité de ces derniers.

- Travailler les volumes, jouer avec les différentes strates arbustives, ce que l'œil perçoit en premier à hauteur d'homme, puis au ras du sol
- Diversifier la palette végétale, éviter les murs végétaux monospécifiques
- Jouer avec les valeurs colorées et panachées du feuillage, des écorces, des bois perceptibles une grande partie de l'hiver
- Etaler les périodes de floraison
- Protéger les massifs, veiller à la promiscuité avec les véhicules
- Veiller à appliquer la réglementation liée aux distances de plantation en limites parcellaires
- Mixer le végétal avec la pierre, le bois, le métal..





Paysage d'hiver remodelé par l'homme entre neige et écume.

Paysage de printemps fleuri et verdoyant.



Le merlon constitue une technique fréquemment utilisée localement, que l'on retrouve dans des secteurs à forte pression de stationnement. Une solution efficace et **réversible à condition de :**

- ne pas fragiliser les sols et prévenir l'érosion de ceux-ci. Une intervention technique et sensible qui ne doit pas être uniquement une opération de terrassement,
- Un vrai travail de modelage de terrain dont l'impact visuel doit être mesuré avant d'agir.

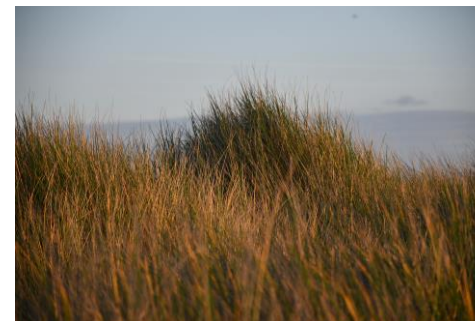

Source d'inspiration  
Végétal/minéral



Stars locales  
Adaptation/Tradition

# Equipements techniques

## Les revêtements de sols

### Généralités

- Limiter l'artificialisation des sols, favoriser la perméabilité de ceux-ci
  - diminuer les rejets dans les réseaux.
  - réduire les couts d'investissement. Un espace enherbé ou en stabilisé compacté est moins couteux qu'un enrobé.
- Limiter l'impact des aménagements,
- Faire en sorte que l'espace naturel accueille des aménagements neutres en limitant et maîtrisant la pression exercée sur les milieux

La réversibilité des aménagements est une valeur constante, de fait seront préconisés de préférence des aménagements doux et respectueux des sites dans lesquels ils sont réalisés.

- A PRIVILEGIER
- Stabilisé compacté local → circuit court
- Granulométries variables → effets différents
- Perméabilité des sols
- Teintes naturelles cohérentes en site naturel
- Maîtrise des couts

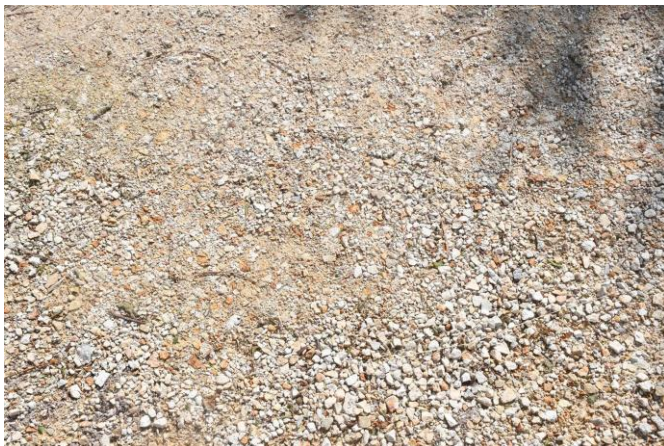

- Dalles écovégétal sédum
- Dalles écovégétal pavées



Traitement uniforme chaussée et emplacements en bicouche



- Emplacements et voirie en stabilisé,
- Espaces partagés enherbés entre 2 emplacements
- Effet naturel recherché réussi

# Palette des possibles en matière de dimensionnement, type et revêtements de sols sur chaussée et emplacements

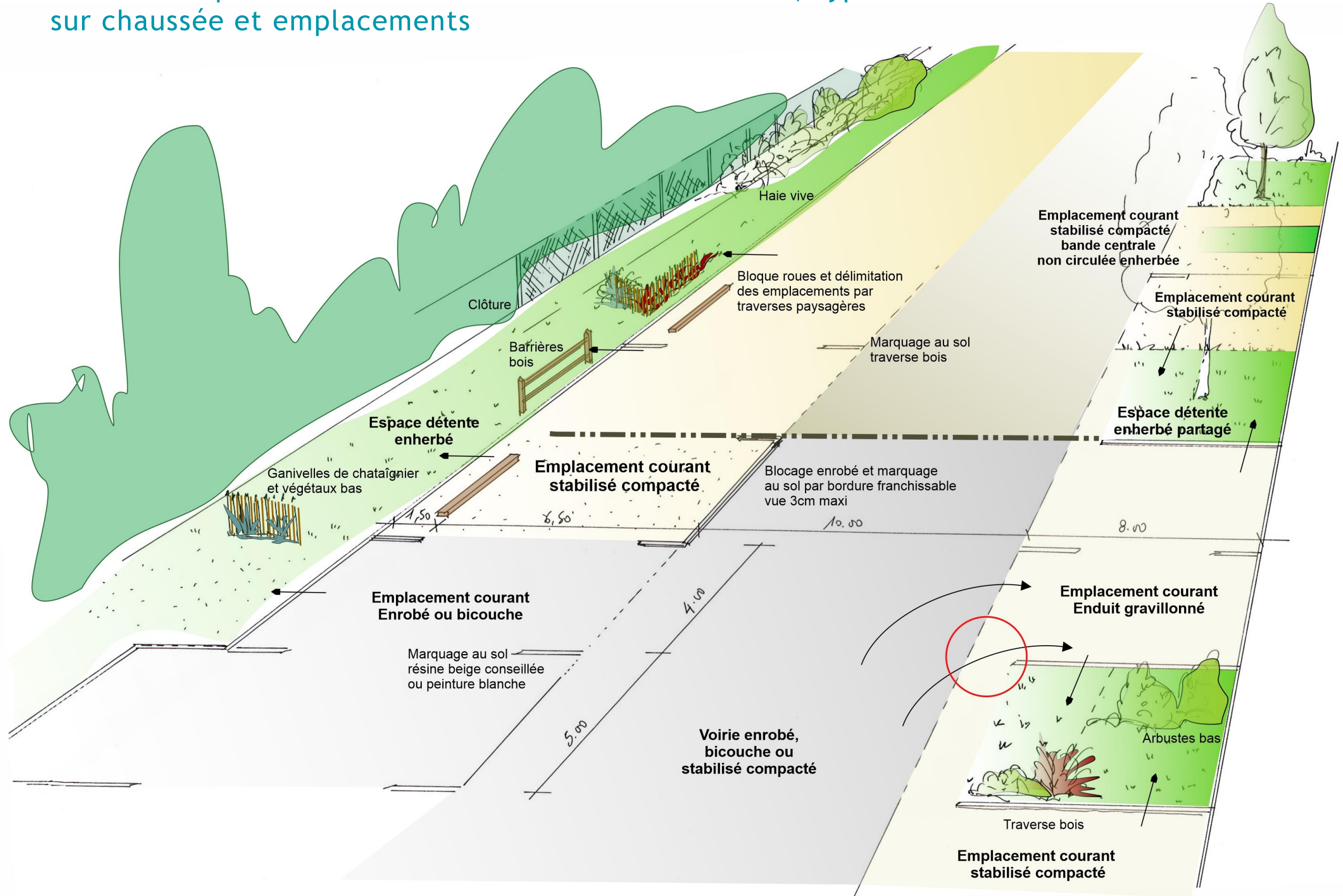



## Equipements techniques

### L'entrée de l'aire – Gestion des accès

#### Enregistrer son accès à la borne d'accueil et de paiement

Les possibilités de gestion des accès sont variées permettant de :

- prépayer la totalité de son séjour si l'utilisateur en connaît la durée,
  - prendre des options : borne vidange, recharge électrique, eau, wifi etc.. s'il le souhaite.
  - Selon les fournisseurs, un prépaiement ou post-paiement est envisageable.
  - Il peut aussi allonger son séjour au fur et à mesure. Si son forfait est dépassé lors de sa sortie définitive, il devra s'acquitter d'un supplément avant de partir.
  - Un code est fourni pour les entrées/sorties intermédiaires durant le séjour.
- 
- Paiement par monnayeur jeton/pièces/billets, lecteur CB avec ou sans contact, lecteur smartphone QR code etc..
  - Certains fournisseurs permettent une réservation et paiement à distance. L'arrivée est simplifiée, accès par simple code d'accès pour une durée et des prestations définies.
  - Le contrôle à distance permet d'évaluer le nombre d'emplacements occupés, l'affichage des compteurs d'eau et d'énergie, l'ouverture de la barrière à distance etc...



- Organisation des accès / Signalétique

- Simple couloir d'accès

- Double couloir entrée / sortie

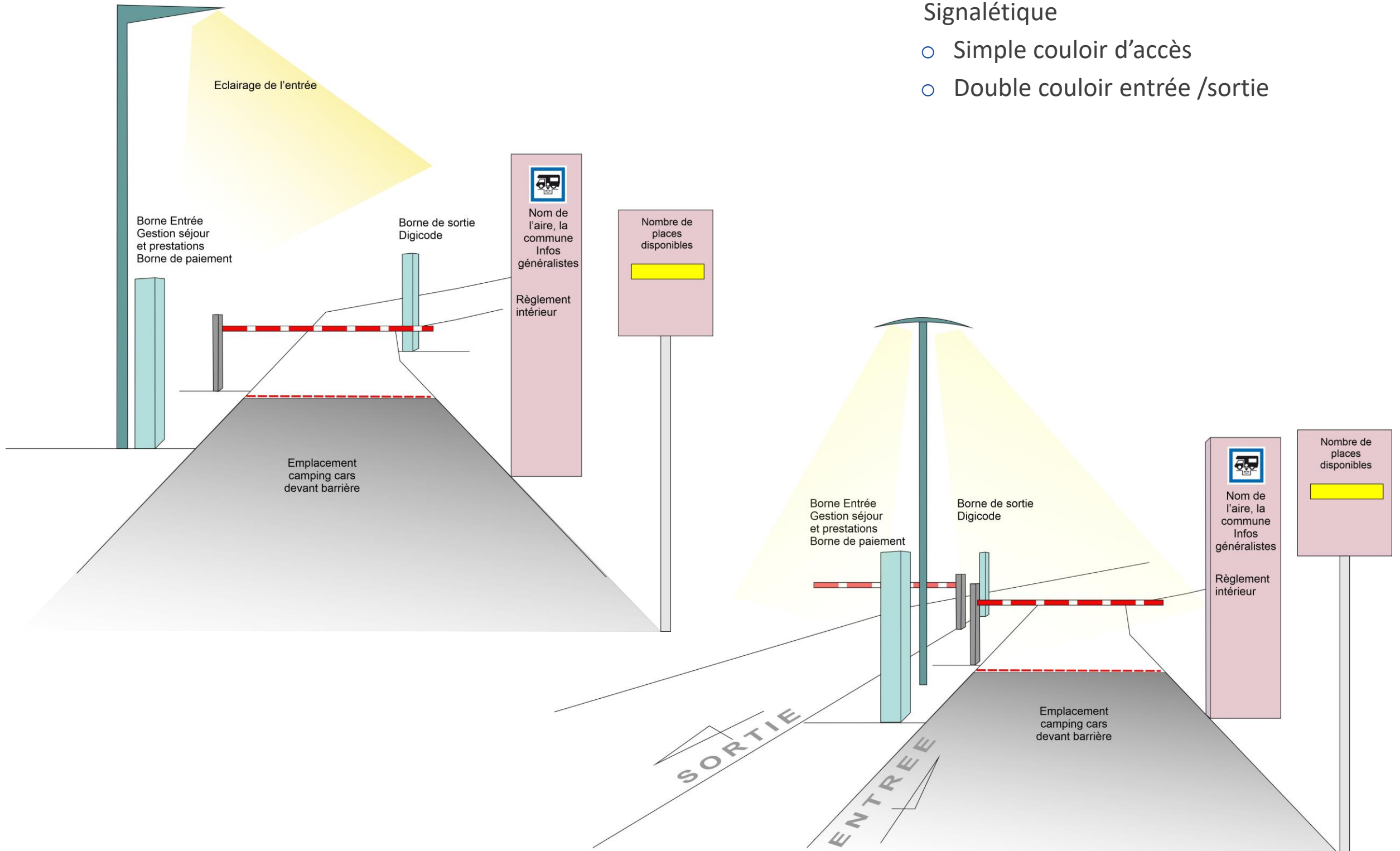

## Organisation des accès

- Entrée de l'aire avec barrière et borne de paiement
- Entrée de l'aire de vidange avec borne et signalétique



## Signalétique

- Entrée de l'aire de vidange : panneau réglementaire, marquage au sol pour interdire le stationnement à cet endroit
- Qualité paysagère des abords



# Equipements techniques

## L'aire de vidange

### Généralités

- L'aire de vidange peut être située à l'intérieur ou l'extérieur de l'aire d'accueil. La gestion sera différente, les usages également
  - Assainissement,
  - Apport en eau potable,
  - Recharge en électricité
  - Eclairage public

La réversibilité des aménagements est une valeur constante, de fait seront préconisés de préférence des aménagements doux et respectueux des sites dans lesquels ils sont réalisés.

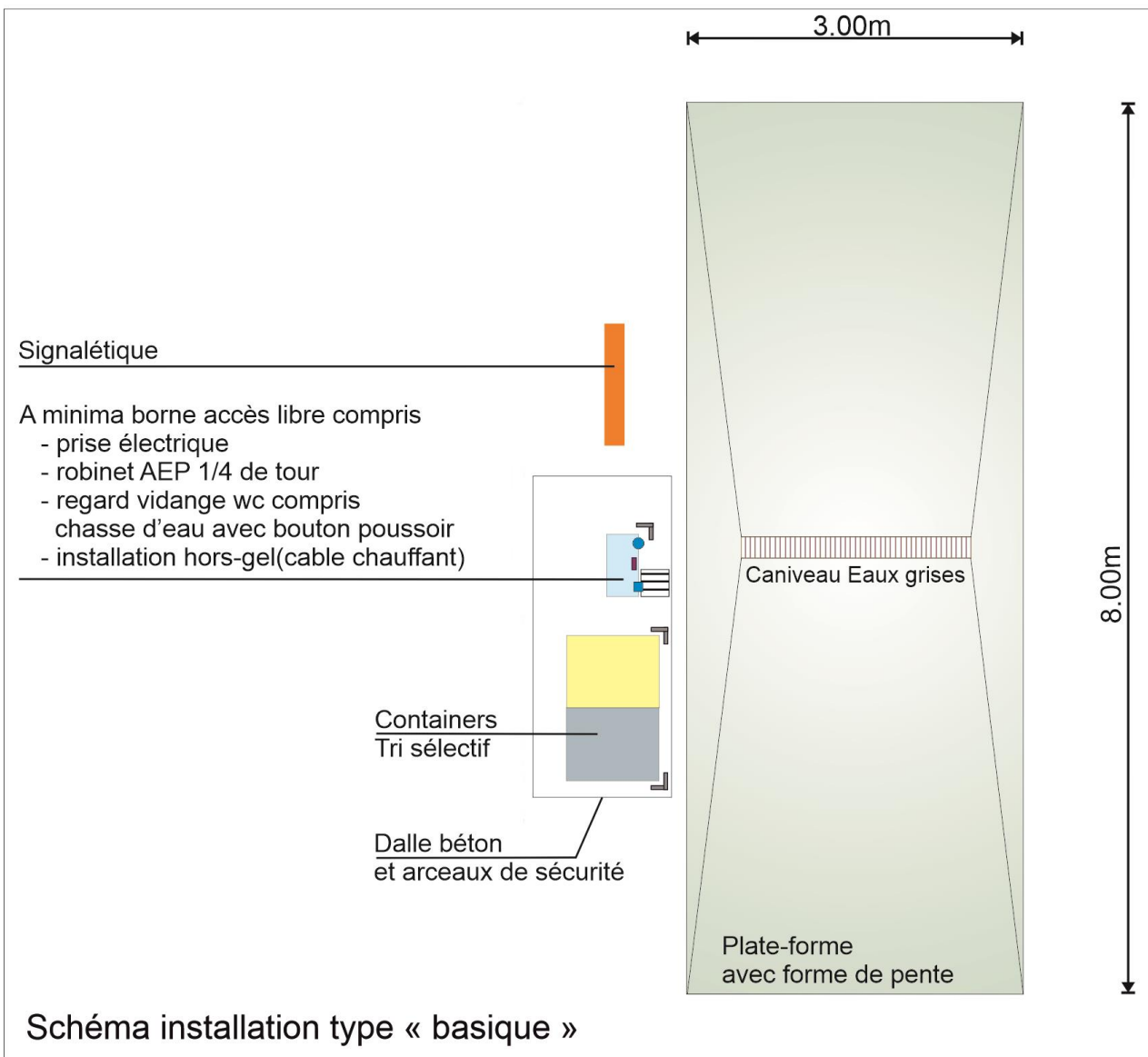

- Conception aire de vidange

Un scénario évolutif, en fonction de la capacité de l'aire, de sa fréquentation et son potentiel de développement.

### Illustration d'un équipement en accès libre intégré à l'aménagement global du bourg

- Une borne vidange en béton avec regard et couvercle, robinet de rinçage
- Un muret pierres avec robinet presto et regard avaloir, prise électrique
- Une plateforme de vidange avec 2 regards avaloir et forme de pente, 2 bornes bois pour empêcher l'accès sur la prairie enherbée et le chemin piéton
- Un panneau de signalisation, containers du village situés derrière la palissade bois
- Abords en béton désactivé et stabilisé compacté.



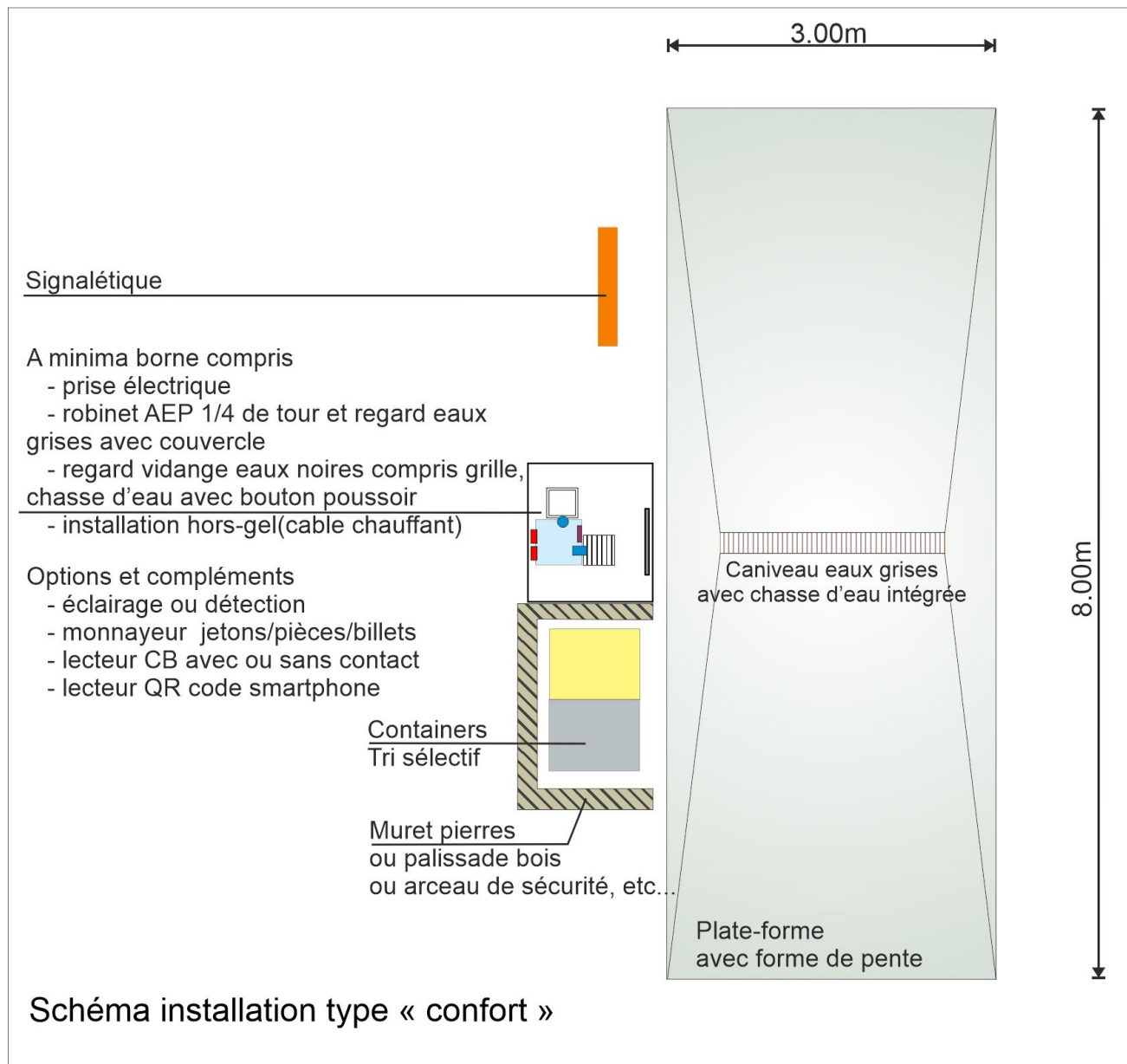

- Conception aire de vidange  
Un équipement complet et pérenne.



- Exemple borne de paiement et signalétique
- Marque M-innov

## Exemple règlement intérieur d'une aire de 250 emplacements

Texte en Français, en Anglais

Nom de la commune – Nom de l'aire

- Le montant de la taxe de stationnement est payable avant le passage de la barrière, sur la borne de paiement située dans le chalet d'accueil par carte bancaire uniquement.
- Le règlement de la taxe s'effectue par tranche de 24h. Le paiement initial peut être complété en cours de séjour.
- L'utilisation de l'emplacement par le camping-cariste doit s'effectuer sans débordement à l'extérieur du véhicule et dans le respect du voisinage.
- Les animaux doivent être tenus en laisse et leurs déjections ramassées.
- Les ordures ménagères doivent être placées dans des sacs et déposées dans les containers prévus à cet effet en respectant les consignes de tri sélectif.
- L'évacuation des eaux usées et des eaux noires doit être effectuée dans les aires de vidange prévues à cet effet.
- Lors du départ, les camping-caristes doivent veiller à laisser leur emplacement propre.
- Toute infraction au présent règlement sera constatée et poursuivie conformément aux lois et règlement en vigueur et pourra faire l'objet de poursuites.

Signalétique d'accueil et règlement intérieur implanté à l'entrée de l'aire, à l'extérieur ►►►



▲ Tarifs et borne de paiement dans un chalet d'accueil à l'abri des intempéries ►►►

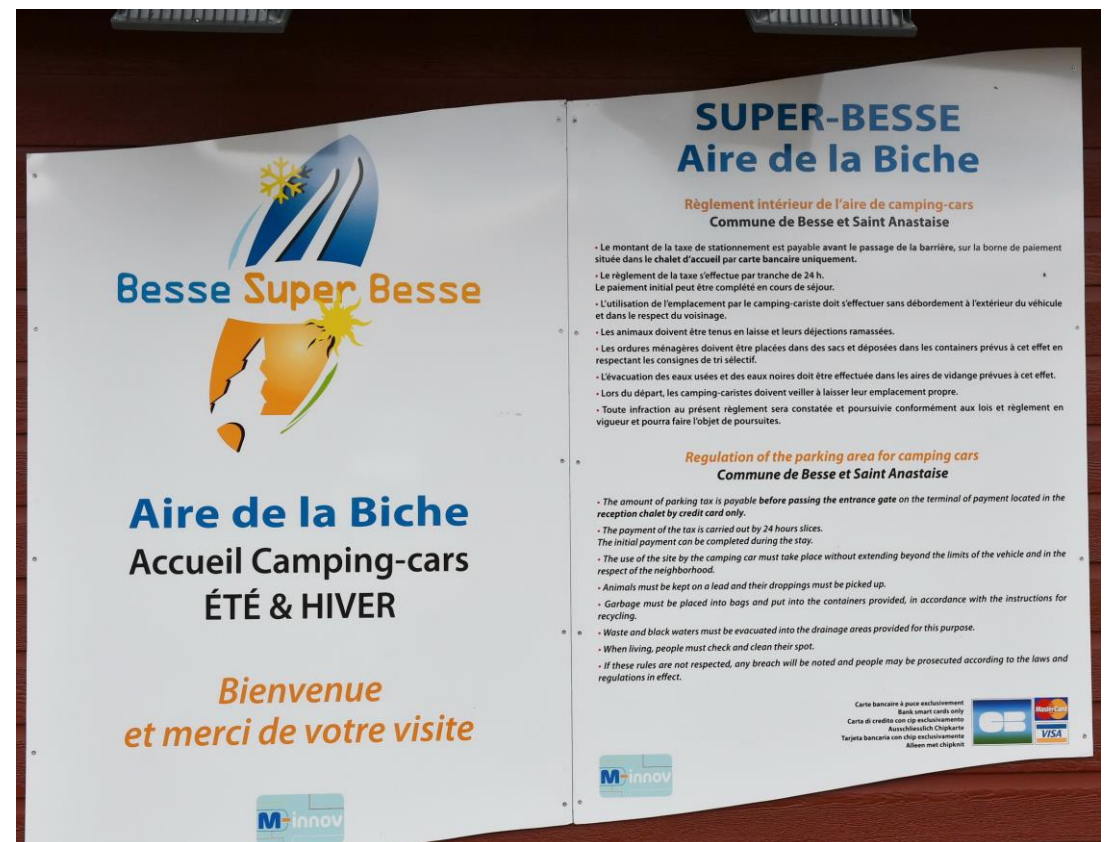

## La classique

### Sourcelec 108 blanc

		Depagne
Equipé	2 prises 2P+T 16A IP44 sur plaque inox (2 prises sur la face droite)	410 828 00
	4 prises 2P+T 16A IP44 sur plaque inox (2 prises sur chaque face)	410 848 00

Équipement : balisage et éclairage, se reporter à la page 179

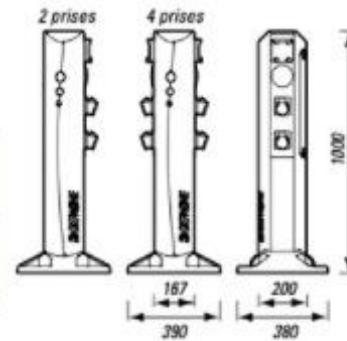

- Exemple référence bornes électriques
- Marque DEPAGNE modèle Sourcelec 108
- 2 prises ou 4 prises 2P + T 16A IP44
- Balisage et éclairage avec détection en option
- Marque Flot bleu : un effort d'insertion avec des gammes de couleurs moins saturées,



- Exemple référence bornes vidange
- Marque URBAFLUX modèle totem CC, gestion autonome
- Eau, vidange, électricité, parking
- Système de paiement
- Modèle inox, sobriété des formes et du design, praticité, efficacité.

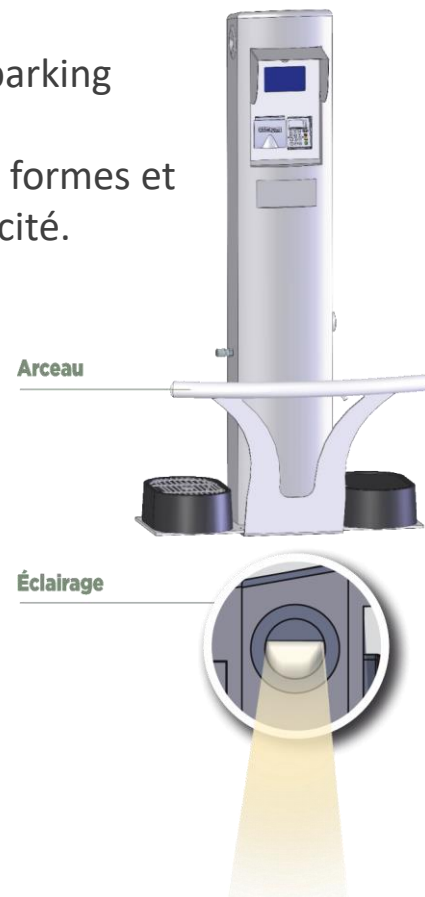



## Equipements techniques

### Le mobilier urbain

Entrent dans le registre de mobilier urbain,

- les bancs, transats, tables de pique-nique,
- les bornes anti-stationnement et barrières, les arceaux de protection,
- les appuis-vélos,
- les corbeilles de propreté ou containers tri sélectif,
- les palissades et/ou barrières de protection,
- les bornes de balisage ou d'éclairage,
- Les ombrières, pergolas, et abris.
- La signalétique

#### Aire d'accueil et services

- Equiper les aires d'accueil et de services n'est pas indispensable, par définition, le camping-cariste possède son matériel dans le véhicule. C'est un plus.

#### Parking

- La situation est différente sur les parkings, ou le déballage des camping-caristes est interdit.
- Une table de pique-nique permettra de déjeuner dehors, un banc offrira un instant lecture ou d'observation en fin de journée, etc...
- Ainsi plus un parking est équipé, meilleur est le confort apporté.

## Critères de choix à prendre en compte

- L'accessibilité aux personnes à mobilité réduite
- Le confort : en camping cars on voyage à 2 souvent, mais aussi à 4 ou 6 : prévoir des tables de capacité variable pour diversifier l'offre
- La pérennité des ouvrages
- L'impact sur l'environnement : provenance des matériaux, certification du bois, process de fabrication, transport, recyclage en fin de vie, etc..
- L'insertion des ouvrages dans le paysage : matériaux, éviter les teintes saturées, favoriser un design sobre

Certaines communes possèdent un fournisseur ou mieux une ligne de mobilier urbain. Les lieux d'accueil de camping-cars peuvent être équipés de ce même matériel.

Dans le cas contraire, il y a lieu d'adapter le choix en fonction du site : opter pour le bois ou la pierre en milieu rural, réserver le métal en site urbain. En bord de littoral, le bois autoclavé convient, même si l'inox est plus pérenne, son cout reste dissuasif.

Une ligne spécifique peut-être créée et mise en place à l'échelle des intercos : un moyen de se repérer et s'identifier à un territoire et d'apporter une plus grande harmonie (voire opter pour un double choix : modèle littoral et modèle campagne)

### Mobilier urbain

- Exemple d'une ligne de mobilier créée le long d'une balade urbaine et voie verte le long de l'Allier à Vichy (03)
- Bornes délimitant une aire de stationnement Bombannes (33)



### Matériau bois

- Forte capacité d'insertion paysagère du matériau bois
- Mat d'éclairage Aubrilam
- Sanitaire public à Aureilhan (40)



### Mobilier urbain

- Ligne contemporaine bois Rondino



### Mobilier urbain

- Un muret en gabions ou pierres peut délimiter un espace stationné d'un espace piéton et servir d'assise.
- Bonne insertion dans le paysage

# Enveloppes budgétaires

Deux approches possibles pour fournir des outils de chiffrage dans le cadre de l'étude

Une ventilation par postes de travaux qui nécessite déjà d'avoir des surfaces, une esquisse

	Unité	Prix moyen € HT	
<b>Travaux préparatoires</b>			
Installation de chantier	U	2000,00	
Débroussaillage, défrichage	m2	6,00	
Nivellement du sol	m2	3	
<b>Travaux de voirie et revêtements de sols</b>			
Décapage terre végétale ép 0,30m	m2	4	
Terrassement en déblais en masse profondeur 0,30m pour zone piétonne, 0,60m à 0,80m pour zone circulée	m3	10	
Evacuation des déblais	m3	7	
Sous couche de fondation graves 0/80 profondeur 0,40m à 0,60m compactage par couches de 0,20m		28	Coût chaussée 50 à 65€ m2
Fond de forme graves 0/315 profondeur 0,25m	m3	35	
Finition en stabilisé compacté 0/6	m2	8	
Finition en stabilisé renforcé compacté	m2	23	
Geotextile de type « bidim »	m2	1	
Finition en enrobé	m2	24	
Finition en enduit bicouche	m2	10	
Bordures béton type P1	ml	25	
Caniveau béton type CC1	ml	35	
Panneaux signalisation routière	U	300	

# Enveloppes budgétaires

Un ratio au m2 des travaux engagés, sur la base de projets déjà réalisés.

L'étude montre que les éléments impactant le cout des travaux sont nombreux :

- L'état général du site d'accueil
- La surface à traiter
- La présence ou non de réseaux
- La mutualisation avec d'autres usages
- La nature des équipements : borne de vidange, borne d'accès, borne de paiement font exploser les estimations des projets les plus modestes de 5 à 10 places
- Etc.

Bilan de couts de revient des études de cas :

Parking ou Aire	P	P	P	P	P	P	P	P	A	A	A	A	A	A	A
Nombre d'emplacements	30	2	26	5	10	50	11	17	14	30	50	20	8	39	5
Cout de revient moyen de l'emplacement € HT	8700	4100	570	2500	2080	5275	580	1323	8350	9980	8630	6620	7320	8560	12600

Le bilan des études de cas peut orienter à un cout de revient moyen de

- 3000 € HT l'emplacement de parking
- 8000 € HT l'emplacement dans une aire de services.

## Synthèse

L'accueil des camping-cars est un volet du sujet généraliste de l'organisation du stationnement sur le littoral, dans les bourgs, en agglomération

Penser les aménagements de bourg globalement et intégrer les aménagements favorisant un accueil qualitatif des camping-cars

Merci de votre attention